

A NAUTIC Osztály Szervezeti és Működési Szabályzata

(2017.01.05. módosítva 2018.10.18.)

A Nautic Osztály a Magyar Vitorlás Szövetség (MVSZ) szerves részeként, a mindenkori hazai, és nemzetközi versenyszabályok szerint kíván működni, munkáját az MVSZ Elnökségének jóváhagyása után kezdi meg.

1. Meghatározások és alapelvek

Az Osztály neve: Nautic Osztály

Az Osztály jelzése: NAU felirat a nagyvitorla felsőharmadában.

Az Osztály célja: előnyadás nélküli versenylehetőség biztosítása minden olyan vitorlázó számára, aki az Osztályelőírásnak megfelelő hajóval rendelkezik. Sportszerű magatartással, a vitorlássport hagyományainak ápolásával, baráti kapcsolatok kiépítésével egy olyan csapat létrehozása, amely öregbíti a magyar vitorlázás hírnevét.

2. Az Osztály működését szabályozó dokumentumok:

Az Osztály működését jelen Szervezeti és Működési Szabályzat, és a Technikai Előírás szabályozza. A szabályozó dokumentumok megváltoztatását az Osztály mindenkori aktív szavazati joggal rendelkezők 2/3-os többségével lehet megváltoztatni.

3. Osztály tagság

Az Osztályszövetség tagjai Nautic311-es, Nautic 330-as hajó tulajdonosai lehetnek. Tiszteletbeli örökös tagnak Soponyai Géza licensz tulajdonos megválasztásra került.

Az Osztályszövetség tagja lehet minden hajó tulajdonos természetes vagy jogi személy, aki vagy amely az Osztályszövetség céljaival egyetért, a jelen Szervezeti és Működési Szabályzatban foglaltakat magára nézve kötelezőnek ismeri el, belépési szándékáról írásbeli nyilatkozatot tesz és az

osztály szavazati joggal rendelkező tagjai szavazással – egyszerű többséggel – az új tag belépését támogatják.

3.1. A tagok jogai

Az Osztályszövetség tőjait az alábbi jogok illetik meg:

- a) Tanácskozási és szavazati joggal részt venni az Osztályszövetség közgyűlésein és rendezvényein;
- b) Javaslattot tenni az Osztályszövetséget érintő bármely kérdésben;
- c) Választani és magát jelölni az Osztályszövetség szerveibe;

Szavazati joggal az a tag rendelkezik, aki az adott évet megelőző évben legalább 4 ranglistaversenyen részt vett.

Az Osztály vezetőségét közvetlenül választják egymás közül.

3.2. A tagok kötelezettségei

- a) Az Osztály alapelveinek megvalósítása, működésének és fejlődésének elősegítése. Betartani a jelen Szervezeti és Működési Szabályzatban foglaltakat.
- b) Legjobb képességeik szerint részt venni az Osztályszövetség munkájában;
- c) Magatartásukkal hozzájárulni a Nautic Osztály népszerűsítéséhez;
- d) Minden olyan információt, amely az osztály belső ügyeit képezik bizalmasan kezelni;
- e) A közösen egyeztetett rendezvényeken való részvétel.

3.3. A tagság megszűnése

A tagság megszűnik, ha a természetes személy tag vagy jogi személy tulajdonjoga megszűnik. A tagság megszűnhet továbbá a tag által írásban és vagy szóban az Osztály felé bejelentett kilépéssel.

Kizárással, ha felszólítás ellenére sem tesz eleget kötelezettségeinek. Egyhangú szavazattal az Osztály dönthet az adott tag tagságának megszűnéséről.

3.4. Szavazati jog megszűnése

Évi 4 ranglistaverseny teljesítésének hiánya. Versenyzésre alkalmas Nautic hajó hiánya.

4. Az Osztály Szervezete és működése

4.1. Általános szabályok

Az Osztály döntéshozó szerve a Kormányosi gyűlés. A Kormányosi gyűlés a tagok összessége, amely az osztályt érintő minden kérdésben dönthet. A Kormányosi gyűlést az osztálykapitány hívja össze minden évben, ősszel, évadzáró jelleggel. Rendkívüli gyűlést hív össze az osztálykapitány, ha azt a tagok legalább 50%-a írásban kéri. Kormányosi gyűlés feladata a döntések meghozatala, illetve az Osztálykapitány és a Felmérő megválasztása. A Kormányosi gyűlés döntéseit egyszerű szótöbbséggel hozza. Az Osztálykapitány megválasztásáról és visszahívásáról, valamint az osztályelőírás jóváhagyása és megváltoztatása ügyében kétharmados többséggel dönt. A Kormányosi gyűlésről annak időpontja előtt legalább 8 nappal korábban tájékoztatni kell a tagságot a napirendi pontok megjelölésével, elektronikus úton. Jelezni kell a határozatképtelenség miatti új időpontot is. A Kormányosi gyűlés határozatképes, ha a szavazati joggal rendelkező tagok 50 %-a + 1 fő jelen van. Határozatképtelenség esetén 8 napon belül újra össze kell hívni a gyűlést azonos tárgykörben, amely a megjelentek számától függetlenül határozatképes.

4.2. Az Osztálykapitány

A Kormányosi gyűlés választja a tagok közül kétharmados többséggel.

A megbíztatás egy évre szól. Ha az őszi gyűlésen nem kerül visszahívásra, megbíztatása automatikusan meghosszabbodik.

Feladata: az őszi és tavaszi gyűlés megszervezése, a határozatok előkészítése. Az ülésekről jegyzőkönyvet vezet, azokat dátum szerint nyilvántartja.

A gyűlések közötti időszakban intézkedik az Osztályt érintő kérdésekben, képviseli az Osztály érdekeit, közvetít az MVSZ és az Osztály között, felügyeli a Kormányosi gyűlés döntéseinek és határozatainak betartását.

4.3. A Titkár

A Titkárt az Osztály tagjai közül a Kormányosi gyűlésen egyszerű többséggel választja, aki az Osztály ügyeit az Osztálykapitány felhatalmazása alapján intézi, az összejövetelek jegyző- könyvezi, valamint a tagnyilvántartással kapcsolatos adatokat vezeti.

4.4. A Felmérő

A Kormányosi gyűlés választja a tagok közül. Megbízatása 3 évre szól, vagy visszahívásig.

Feladata az Osztályelőírás betartásának ellenőrzése, a hajó, vitorlázat, szerelvények felmérése, eredmények regisztrálása, az MVSZ Technikai Bizottságával való kapcsolattartás.

4.5. Etikai kérdések

Etikai kérdésekben az Osztálykapitány és a Technikai Bizottság javaslata lapján a Kormányosi gyűlés dönt.

4.6. Versenyzésre vonatkozó előírások

Abszolút, előnyadás nélkül az Osztály tagjai között. Yardstick versenyeken az Osztály tagjai a más osztálybeli hajókkal a részükre megállapított YS szám figyelembe vételével versenyeznek.

Pályaversenyeken használható vitorlázat:

Alapméretű nagyvitorla, top génua (nagy-kicsi), 115% os génua, fock, genakker (nagy-kicsi), spinakker(nagy-kicsi). Túraversenyeken, ezen vitorlákon kívül korábban elfogadott „extra, szabadon választott” vitorla használata 2014 évi szezon végéig megengedett. Ezt követően, mindenféle, a Nautic Osztályelőírás által nem megengedett vitorla használata tiltott.

Ranglista:

Minden évben, év végén, az év közbeni teljesítmény alapján, az Osztály kihirdeti a Nautic Ranglistát. A ranglista előre elfogadott versenyeken gyűjtött pontszámok alapján képződik. A pontszámok számításakor a pályaversenyek eredményei 1,5-es szorzóval kerülnek beszámításra. Számítás során - a Kormányosi gyűlés határozata alapján – a megadott versenyeken megszerzett pontok kerülnek összeadásra és az így elért legmagasabb pontszámú egység nyeri meg a ranglistaversenyt.

A ranglista versenyekből minimum 6 versenyt 8 egységnek teljестenie kell.

A Nautic Ranglista győztese a rendes évváró Nautic Kormányosi gyűlésen az Osztálykapitánytól veszi át a Best of Nautic Kupát. A ranglista győztese a Best of Nautic Kupát egy évig őrizheti, és névjegyével láthatja el.

4.7. Gazdálkodás

Amíg a Kormányosi gyűlés másként nem dönt, az osztály önköltségi alapon gazdálkodik, éves tagdíj befizetése mellett.

A Nautic Osztály alapító tagjai az Osztály Szervezeti és Működési Szabályzatát a 2004. október 23-án megtartott alakuló ülésen elfogadták, melyet 2018. október 18-ai kormányosi gyűlésen módosítottak.

A NAUTIC Osztály Technikai előírásai

(2012.12.17. módosítva 2017.01.05.)

1. Általános elvek

1.1. Az osztályt a Nautic Kft. (Budapest, 1203 Köves út, kapitánypuszta) által gyártott, érvényes hajólevéllel rendelkező, az MVSZ hajóregiszterében szereplő, felmért Nautic 311 és Nautic 330 típusú, egytestű, egyárbocos hajók alkotják.

A testet és a fedélzetet csak a gyártó tulajdonában lévő sablonból lehet gyártani.

1.2. A hajók alapvetően túrázáshoz vannak berendezve, fekhelyekkel, kárpitokkal, WC-vel, beépített motorral. Gyártó szavatolja, hogy a hajótestek alsó héját (jellemzően vízvonallal alatti részét) nem változtatja meg.

1.3. Az Osztály felmérésnél, technikai jellegű értelmezések esetén a mindenkori ISAF felmérési szabályok szerint kell eljárni.

1.4. Versenylétszám (ha a versenykiírás, vagy bármely MVSZ rendelkezés másként nem rendelkezik) minimum 3 fő, maximum a hajólevélben feltüntetett létszám.

1.5. Az ISAF, és az MVSZ mindenkori érvényben levő szabályozásai alapján, minden hajótulajdonos köteles a hajó teljes felmérését elvégeztetni. A versenyeken csak felmért hajók vehetnek részt. A felmérés után a hajók tulajdonosai (távollétükben a felelős személyként kijelölt, és a nevezési lapon nevesített személy) felelős a felmérési jegyzőkönyvben foglaltakért, az Osztályelőírás betartásáért.

1.6. A hajó teljes egészéről a használatbavétel előtt, majd esetenként annak ellenőrzése, javítása, pótlása esetén felmérési dokumentum készül, mely állapot megőrzése a tulajdonos felelőssége.

A következő pontokban olvasható szabályt a tagok zártnak tekintik, de az nem azt jelenti, hogy ami abban nincs megemlítve, az szabad. Minden olyan fejlesztés és/vagy változtatást, melyeket az alábbi szabályozás nem

tilt, de a hajó versenyképességét egyértelműen befolyásolja - az osztálytagok elé kell terjeszteni és arról szavazással kell dönten. A vízvonal alatti részek változtatását az osztály kizárja.

2. Építési, felmérési előírások

2.1. Hajótest, tőkesúly, kormány.

2.1.1. Építési anyag, kialakítás

A hajótest anyaga üvegszál erősítésű poliester, vinylester, kemény PVC hab szendvicsszerkezet. Carbon, Kevlar illetve ezek keverékei és epoxy nem használhatók. A tőkesúly "T" formájú acélpenge test, áramvonalas laminát burkolattal, alul ólombulbával. Készülhet fix és felhúzható kivitelben. Tömege szerelten 1000 kg. A kormány függesztett balanszkormány. Kormányrudas vagy kormánykerekes változatban is elfogadott.

A tőkesúly és kormány alakja, elhelyezése és kialakítása a típusdokumentációban foglalt főméretek, pozíciók alapján történhet.

2.1.2. Főbb méretek

Legnagyobb hajóhossz (LOA): 9,98m

Legnagyobb szélesség (B): 3,35m

Vízvonal hossz (LWL): 9,25m

Vízvonal szélesség (BWL): 2,35m

Szabad oldalmagasság(F): 0,8m

Merülés (M): maximum 1,89m

2.2. Rudazat

→Az árboc, baum anyaga ötvözött alumínium. Carbon és egyéb anyagok nem megengedettek. Kivételt képez a Kacor Király, ahol az osztály jóváhagyta (2014), hogy amíg az árbóc technikailag használható, addig használhatja.

A spinakker baum anyaga tetszőlegesen választható. Az árboc méretei egységesítettek mindkét típus esetében, a méreteket a gyártó garantálja. Backstag használata opcionális, engedélyezett.

Az álló, vagy mozgó kötélzet és rudazat mozgatása hidraulikus, pneumatikus, vagy elektromos úton nem megengedett.

→Az orrsudár használata Nautic 311-es estében nem engedélyezett. Nautic 330-as estében engedélyezett. Anyaga, átmérője, mozgatása tetszőleges.

2.2.1. A rudazat főbb maximális méretei:

Árboc magasság (gerinctől)* 15,500 mm

Vorstag lekötés-árbóc távolság (J) 3,850 mm

Árboc „H” mérete* 12,700 mm

Baum „B” mérete * 4.250 mm

Spinakkerbum hossza 4.300 mm

Nautic 330-as Orrsudár-túlnyúlás az orrtőkétől 1200 mm

2.3. Vitorlázat

Vitorlák anyaga, szabásmintája szabadon választható.

Egyszerre csak 3 vitorla használható (1-1 nagy, és orrvitorla, és 1 db genakker v. spinakker)

2.3.1. Vitorlák maximális méretei:

Nagyvitorla elsőél (P méret) 12,700 mm

Nagyvitorla alsóél: (J méret) 4,250 mm

Orrvitorla alsóél: 4,400 mm

Orrvitorla elsőél: 13,400 mm

TopGénuva, Genakker, Spinakker méretei a megadott felhúzási illetve lekötési pontok által behatárolt méretek között szabadon választhatóak ld. 2.2.1 pontok.

* lásd az árboc B és H méreteit 2.2.1. pontban, valamint a 2.3.2 pont megjegyzéseit

2.3.2. Megjegyzések

→A nagyvitorlában tetszőleges számú átmenőlatni engedélyezett.

→Top génuva: a gyárilag szerelt orrkilépőcsúcsáról az árboc csúcsára húzott, feltekerhető (rollerezhető) kivitelben. Lehúzópontja a gyárilag szerelt és pozícionált síneken elfogadott.

→Gennaker vitorlák Nautic 311-esnél orrkilépőről, Nautic 330-asnál kitolt orrsudárról (1200 mm) indíthatók. Felhúzásuk az árboccsúcsra történhet. Behúzópontja a gyárilag a farkorlára telepített fordítócsiga.

→Spinnaker felhúzása szintén az árboccsúcsra engedélyezett.

NAGYVITORLA B1 – B5 , Bs1 – Bs3 , SZABADALSÓÉLES , 3 REEF

Méretetek	Max
P	12.700
E	4.250
E 2 1/2 L	2.850
E3 1/4 L	1.750
L	13.400
D	550
K	180
Latnik száma	
B 1 – B5 Full	
Bs 1 – Bs 3 Segéd	

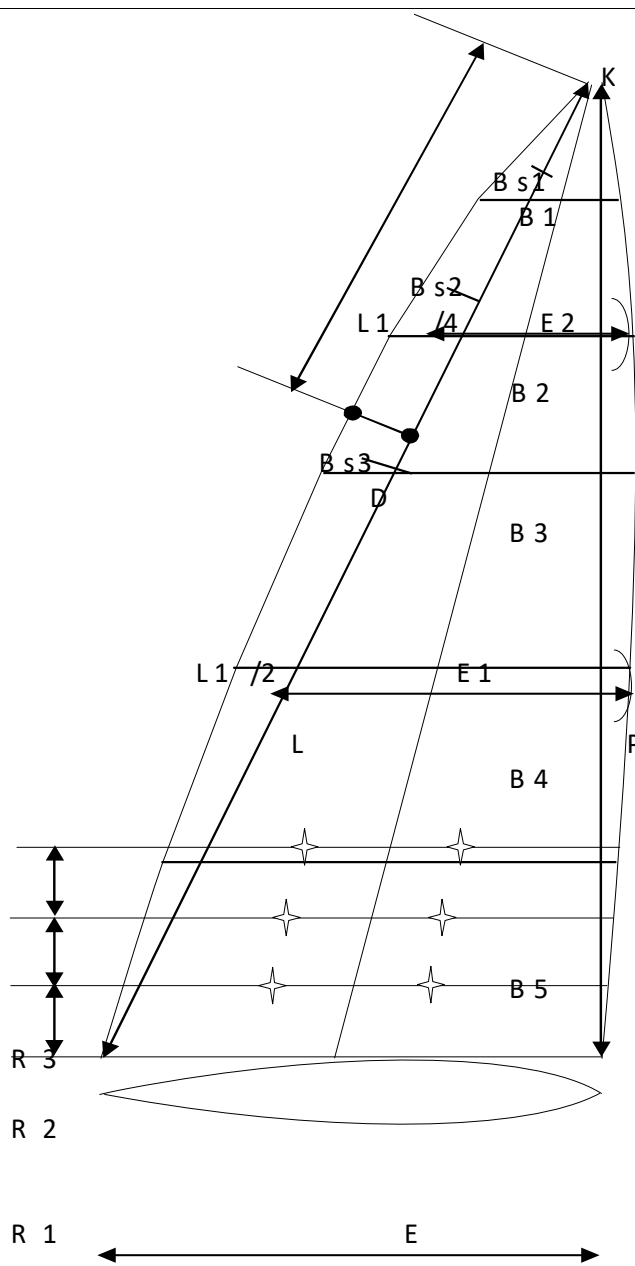

2.4. Súly

A hajók minimális versenysúlya: 3.300 Kg

A hajó tényleges versenysúlyát egy készlet (4 db) vitorlával, mozgókötélzettel, a Hajózási Szabályzat és a hajó érvényes hajólevele által megállapított felszerelések nélkül kell meghatározni. Méréskor minden más, mozdítható tárgyat (pl. személyes tárgyak, élelmiszer, tartalék vitorla, illetve felszerelés) el kell távolítani. Majd a mért súlyhoz 60 kg-ot hozzá kell adni, ami a HSZ-ben előírt kötelező felszerelések súlya.

A mérést száraz állapotban kell végrehajtani. A gyárilag szerelt tőkesúlyon kívül más ballasztrendszer nem használható. A legénység súlypontját a hajótesten kívülre helyezni (trapézolni) nem engedélyezett.

Az osztályt alkotó hajók súlymérése, regisztrálása, illetve súlylimitek megállapítása a 2016. évi versenyévadban megtörtént. A 2018. október 18-án módosított minimumsúlyhoz történő igazítás a 2016-os felmérések alapján történhet.

A megadott minimum súlynál könnyebb hajók súlyát ki kell egészíteni úgy, hogy az a megadott minimumsúlyt elérje. A súlyokat a kajüt járósínt magasságában rögzített, nem mozgatható módon kell elhelyezni.

Az Osztályelőírásban rögzített technikai kritériumok minden verseny után ellenőrizhetők, az első három helyezett és még két véletlenszerűen választott hajó esetében a Felmérő által.